

Sonda temperatura acqua SW5

La sonda SW5 è una sonda accessoria per la rilevazione della temperatura dell'acqua. Va installata in abbinata al termostato AER503. Attenzione: la sonda SW5 è dotata di cavo con doppio isolamento perchè è riferita alla tensione di rete 230 Vac.

Può essere utilizzata nei seguenti modelli di Ventilconvettori Aermec:

- OMNIA UL/I/ HL
- FCX/I
- FCZ/I
- FCL/I
- VED/I
- VES/I
- FCW senza elettronica

CARATTERISTICHE TECNICHE

Caratteristiche sensore	R25°C=10kohm
Temperatura d'impiego	-25°C...+100°C
Lunghezza	15 m (+/- 50mm)
La sonda soddisfa tutti i requisiti tecnici richiamati dalla norma IEC 60539-1:2002	

Il kit di montaggio è composto da:

- Sonda acqua, lunghezza 15m
- Sacchetto per viti
- Fascetta autobloccante
- Tronchetto sonda
- Fascetta a vite
- Passacavo
- Molletta portasonda
- Bloccasonda acqua

Montaggio della sonda SW5 nei modelli

OMNIA UL, ULI, HL, FCX, FCXI, VED, VEDI, VES, VESI, FCZ, FCZI:

Con Valvola la sonda va installata a monte

Se non è presente il pozzetto portasonda usare la molletta, oppure Tronchetto + Fascetta .

Senza Valvola

- Togliere l'involucro dall'apparecchio e la lamiera di copertura sopra la batteria;
- installata all'interno del pacco batteria, usando il bloccasonda

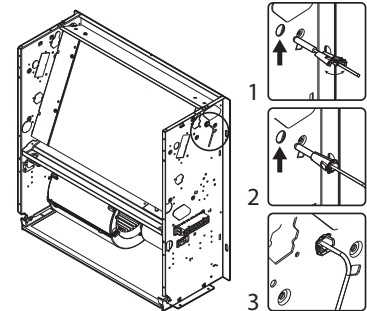
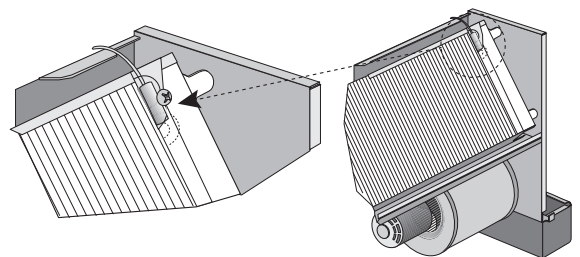

Montaggio della sonda SW5 nei modelli

FCL, FCLI

Per una corretta installazione della sonda SW5 fare riferimento al manuale di installazione dell'unità

Con Valvola la sonda va installata a monte

- Usando la molletta, oppure Tronchetto + Fascetta.

Senza Valvola

- Installare sul tubo di mandata utilizzando la molletta, oppure Tronchetto + Fascetta.

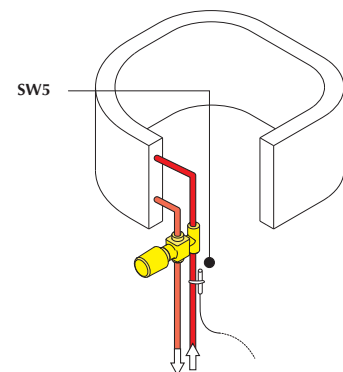

Montaggio della sonda SW5 nei modelli

FCW, FCWI

Se presente la valvola la sonda va installata a monte della valvola, usando la molletta oppure Tronchetto + Fascetta.

A valvola assente la sonda va installata nell'apposito pozzetto previsto in ingresso batteria acqua.

SW5 water temperature probe

The SW5 probe is an accessory probe for measuring water temperature. It must be installed in combination with the AER503 thermostat. Warning: the SW5 probe comes equipped with a double insulated cable, as it is powered by 230 VAC mains voltage.

It can be used in the following Aermec Fan Coil models:

- OMNIA UL/I/ HL
- FCX/I
- FCZ/I
- FCL/I
- VED/I
- VES/I
- FCW without electronics

TECHNICAL CHARACTERISTICS	
Sensor characteristics	R25°C=10kohm
Operating temperature	-25°C...+100°C
Length	15 m (+/- 50mm)
The probe meets all the technical requirements of the IEC 60539-1:2002 standard	

The assembly kit consists of:

- Water probe, length 15m
- Bag for screws
- Self-locking clamp
- Probe base
- Screw clamp
- Cable grommet
- Probe spring clamp
- Water probe holder

Installing the SW5 probe on the:

OMNIA UL, ULI, HL, FCX, FCXI, VED, VEDI, VES, VESI, FCZ, and FCZI models:

With a Valve, the probe must be installed upstream
If the probe well is not present, use the spring clamp, or else the Base + Clamp.

Without valve

- Remove the device's casing and the battery's cover plate;
- it must be installed inside the battery pack, using the probe holder

Installing the SW5 probe on the

FCL and FCLI models

For the SW5 probe's proper installation, see the unit's installation manual

With a Valve, the probe must be installed upstream

- Using the spring clamp, or else the Base + Clamp.

Without valve

- Install on the delivery pipe using the spring clamp, or else the Base + Clamp.

Installing the SW5 probe on the

FCW, FCWI

If the valve is present, the probe must be installed upstream of the valve using the spring clamp or else the Base + Clamp.

If the valve is absent, the probe must be installed in the appropriate well at the battery's water intake.

Sonde température de l'eau SW5

La sonde SW5 est une sonde accessoire pour la détection de la température de l'eau. Elle doit être installée en combinaison avec le thermostat AER503. Attention : la sonde SW5 est équipée d'un câble à double isolation car elle se réfère à la tension secteur 230 Vca.

On l'utilise sur les modèles suivants de Ventilo-convecteurs Aermec :

- OMNIA UL/I/ HL
- FCX/I
- FCZ/I
- FCL/I
- VED/I
- VES/I
- FCW sans électronique

CARACTÉRISTIQUES TECHNIQUES	
Caractéristiques du capteur :	R25°C=10kohm
Température de fonctionnement	-25°C...+100°C
Longueur	15 m (+/- 50mm)
La sonde répond à toutes les exigences techniques de la norme CEI 60539-1:2002	

- Le kit de montage est composé de :
- Sonde d'eau, longueur 15 m
- Sachet pour vis
- Collier autobloquant
- Raccord sonde
- Collier à vis
- Traversée de câble
- Clip porte-sonde
- Dispositif de blocage de la sonde d'eau

Montage de la sonde SW5 sur les modèles

OMNIA UL, ULI, HL, FCX, FCXI, VED, VEDI, VES, VESI, FCZ, FCZI:
En présence d'une vanne, la sonde doit être installée en amont
 En l'absence du porte-sonde, utiliser le clip ou le Raccord + Collier .

Sans vanne

- Enlever le boîtier de l'appareil et la tôle de protection au-dessus de la batterie ;
- l'installer à l'intérieur de la batterie, en utilisant le dispositif de blocage de la sonde

Montage de la sonde SW5 sur les modèles :

FCL, FCLI

Pour une installation correcte de la sonde SW5, consulter le manuel d'installation de l'unité.

En présence d'une vanne, la sonde doit être installée en amont

- à l'aide du clip, ou du Raccord + Collier.

Sans vanne

- L'installer sur le tuyau de refoulement à l'aide du clip ou de du Raccord + Collier.

Montage de la sonde SW5 sur les modèles

FCW, FCWI

En présence de la vanne, la sonde doit être installée en amont de cette dernière, à l'aide du clip ou du Raccord + Collier.

En l'absence de la vanne, la sonde doit être installée dans le support prévu à cet effet à l'entrée de la batterie de l'eau.

Wassertemperaturfühler SW5

Der Fühler SW5 ist ein zusätzlicher Fühler für die Messung der Wassertemperatur. Er ist in Kombination mit dem Thermostat AER503 zu installieren. Achtung: Der Fühler SW5 verfügt über ein doppelt isoliertes Kabel, weil er mit der 230Vac-Netzspannung verbunden ist.

Er kann mit den folgenden Gebläsekonvektormodellen von Aermec verwendet werden:

- OMNIA UL/I/ HL
- FCX/I
- FCZ/I
- FCL/I
- VED/I
- VES/I
- FCW ohne Elektronik

TECHNISCHE EIGENSCHAFTEN	
Sensormerkmale	R25°C=10kohm
Betriebstemperatur	-25°C...+100°C
Länge	15 m (+/- 50mm)
Der Fühler erfüllt alle technischen Anforderungen, die von der Norm IEC 60539-1:2002 genannt werden.	

Der Montagebausatz besteht aus:

- - Wassertemperaturfühler, Länge 15m
- Beutel für Schrauben
- Selbsteinrastende Schelle
- Fühlerstutzen
- Schraubschelle
- Kabeldurchführung
- Fühlerbefestigungsfeder
- Schnappelement Wasserfühler

Montage des Fühlers SW5 an den Modellen

OMNIA UL, ULI, HL, FCX, FCXI, VED, VEDI, VES, VESI, FCZ, FCZI:

Der Fühler ist vor einem eventuellen Ventil zu installieren

Wenn kein Fühlerschutzrohr vorhanden ist, die Feder oder Stutzen+Schelle verwenden.

Ohne Ventil

- Die Verkleidung vom Gerät und das Abdeckblech über dem Wärmetauscher entfernen;
- im Inneren des Wärmetauscherbündels mit Hilfe des Schnappelements zu installieren

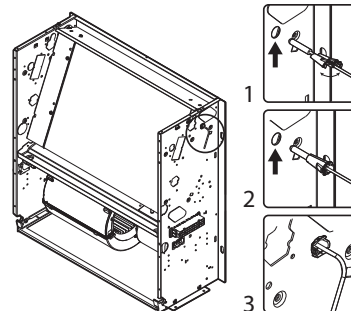
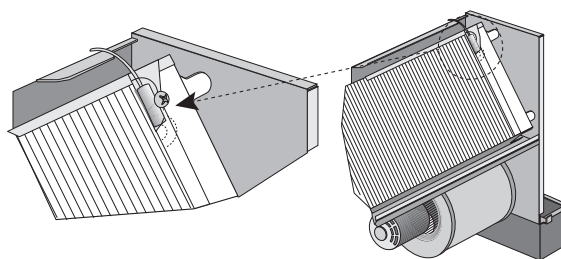

Montage des Fühlers SW5 an den Modellen

FCL, FCLI

Für eine korrekte Installation des Fühlers SW5 siehe das Installationshandbuch des Geräts

Der Fühler ist vor einem eventuellen Ventil zu installieren

- Mit der Feder, oder Stutzen + Schelle.

Ohne Ventil

- In der Vorlaufleitung mit der Feder oder Stutzen + Schelle montieren.

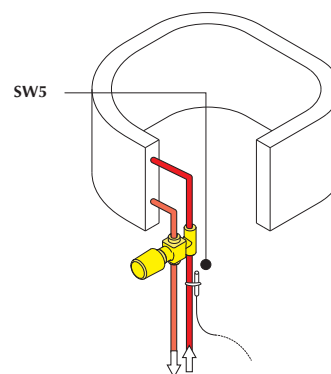

Montage des Fühlers SW5 an den Modellen

FCW, FCWI

Wenn das Ventil vorhanden ist, ist der Fühler vor dem Ventil mit der Feder oder Stutzen + Schelle zu installieren..

Ohne Ventil ist der Fühler im vorgesehenen Fühlerschutzrohr zu montieren, das sich am Eintritt des Wasserwärmetauschers befindet.

Sonda temperatura acqua SW5

La sonda SW5 è una sonda accessoria per la rilevazione della temperatura dell'acqua. Va installata in abbinata al termostato AER503. Attenzione: la sonda SW5 è dotata di cavo con doppio isolamento perchè è riferita alla tensione di rete 230 Vac.

Può essere utilizzata nei seguenti modelli di Ventilconvettori Aermec:

- OMNIA UL/I/ HL
- FCX/I
- FCZ/I
- FCL/I
- VED/I
- VES/I
- FCW senza elettronica

CARATTERISTICHE TECNICHE

Caratteristiche sensore	R25°C=10kohm
Temperatura d'impiego	-25°C...+100°C
Lunghezza	15 m (+/- 50mm)
La sonda soddisfa tutti i requisiti tecnici richiamati dalla norma IEC 60539-1:2002	

Il kit di montaggio è composto da:

- Sonda acqua, lunghezza 15m
- Sacchetto per viti
- Fascetta autobloccante
- Tronchetto sonda
- Fascetta a vite
- Passacavo
- Molletta portasonda
- Bloccasonda acqua

Montaggio della sonda SW5 nei modelli

OMNIA UL, ULI, HL, FCX, FCXI, VED, VEDI, VES, VESI, FCZ, FCZI:

Con Valvola la sonda va installata a monte

Se non è presente il pozzetto portasonda usare la molletta, oppure Tronchetto + Fascetta .

Senza Valvola

- Togliere l'involucro dall'apparecchio e la lamiera di copertura sopra la batteria;
- installata all'interno del pacco batteria, usando il bloccasonda

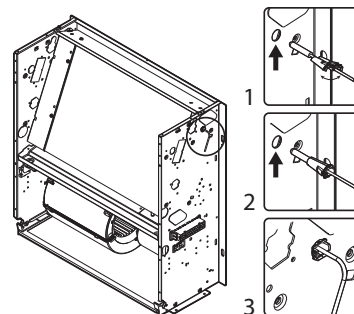
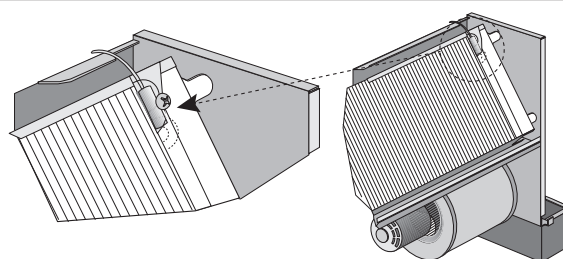

Montaggio della sonda SW5 nei modelli

FCL, FCLI

Per una corretta installazione della sonda SW5 fare riferimento al manuale di installazione dell'unità

Con Valvola la sonda va installata a monte

- Usando la molletta, oppure Tronchetto + Fascetta.

Senza Valvola

- Installare sul tubo di mandata utilizzando la molletta, oppure Tronchetto + Fascetta.

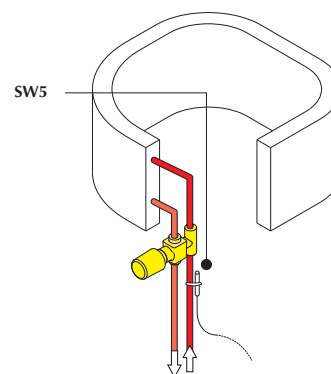

Montaggio della sonda SW5 nei modelli

FCW, FCWI

Se presente la valvola la sonda va installata a monte della valvola, usando la molletta oppure Tronchetto + Fascetta.

A valvola assente la sonda va installata nell'apposito pozzetto previsto in ingresso batteria acqua.

Sonda de temperatura del agua SW5

La sonda SW5 es una sonda opcional para la detección de la temperatura del agua. Se instala asociada al termostato AER503. Atención: La sonda SW5 cuenta con un cable de doble aislamiento puesto que se somete a una tensión de red de 230 Vca.

Se puede utilizar en los siguientes modelos de fan coil Aermec:

- OMNIA UL/I/ HL
- FCX/I
- FCZ/I
- FCL/I
- VED/I
- VES/I
- FCW sin componentes electrónicos

CARACTERÍSTICAS TÉCNICAS

Características del sensor	R25 °C=10 kohm
Temperatura de uso	-25 °C...+100 °C
Longitud	15 m (+/- 50 mm)
La sonda cumple con todos los requisitos técnicos que establece la norma IEC 60539-1:2002	

El kit de montaje consta de:

- Sonda de agua, longitud 15 m
- Bolsa para tornillos
- Abrazadera autobloqueante
- Tubo de sonda
- Mordaza de tornillo
- Pasacable
- Pinza portasonda
- Bloqueador de sonda de agua

Montaje de la sonda SW5 en los modelos:

OMNIA UL, ULI, HL, FCX, FCXI, VED, VEDI, VES, VESI, FCZ, and FCZI models:

Con válvula, la sonda se instala en un punto anterior en la línea

Si no está presente el casquillo portasonda, usar la pinza, o bien tubo + abrazadera.

Sin válvula

- Retirar la envoltura del aparato y la chapa protectora sobre la batería,
- instalada en el interior del bloque de batería, utilizando el bloqueador de la sonda

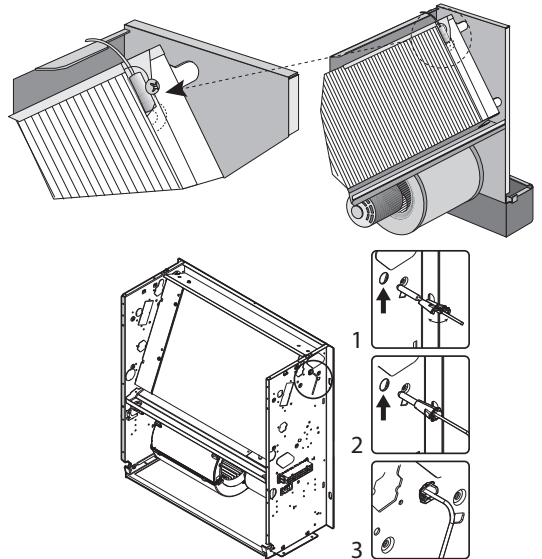

Montaje de la sonda SW5 en los modelos FCL and FCI models

Para una correcta instalación de la sonda SW5, consultar el manual de instalación de la unidad

Con válvula, la sonda se instala en un punto anterior en la línea

- Usando la pinza, o bien tubo + abrazadera.

Sin válvula

- Efectuar la instalación en el tubo de impulsión utilizando la pinza, o bien tubo + abrazadera.

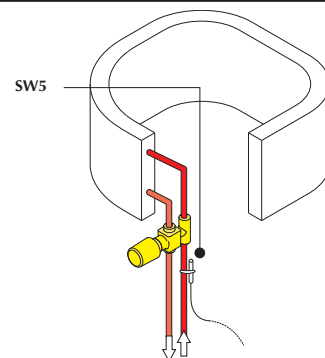

Montaje de la sonda SW5 en los modelos

FCW, FCWI

Si está presente la válvula, la sonda se instala en un punto anterior de la línea con respecto a esta, usando la pinza o bien tubo + abrazadera.

Si no está presente la válvula, la sonda debe instalarse en el correspondiente casquillo dispuesto en la entrada de agua de la batería.

Per i collegamenti elettrici, si faccia riferimento agli schemi nelle istruzioni a corredo del pannello comandi.

For the electrical connections, see the diagrams contained in the instructions provided along with the control panel

Pour les branchements électriques, consulter les schémas présents dans les instructions fournies avec le panneau de commande

Für die Stromanschlüsse siehe die Schaltpläne in den Anweisungen, die dem Bedienelement beiliegen

Para las conexiones eléctricas, consultar los esquemas en las instrucciones suministradas junto con el tablero de mando

I dati tecnici riportati nella presente documentazione non sono impegnativi.

AERMEC S.p.A. si riserva la facoltà di apportare in qualsiasi momento tutte le modifiche ritenute necessarie per il miglioramento del prodotto.

Les données mentionnées dans ce manuel ne constituent aucun engagement de notre part. Aermec S.p.A. se réserve le droit de modifier à tous moments les données considérées nécessaires à l'amélioration du produit.

Technical data shown in this booklet are not binding.

Aermec S.p.A. shall have the right to introduce at any time whatever modifications deemed necessary to the improvement of the product.

Im Sinne des technischen Fortschrittes behält sich Aermec S.p.A. vor, in der Produktion Änderungen und Verbesserungen ohne Ankündigung durchzuführen.

Los datos técnicos indicados en la presente documentación no son vinculantes.

Aermec S.p.A. se reserva el derecho de realizar en cualquier momento las modificaciones que estime necesarias para mejorar el producto.

AERMEC S.p.A.

I-37040 Bevilacqua (VR) - Italia

Via Roma, 996 - Tel. (+39) 0442 633111

Telefax (+39) 0442 93730 - (+39) 0442 93566

www.aermec.com - info@aermec.com